

БЛОК КОММУНИКАЦИОННЫЙ ВСЕ-1

Архангельск (8182)63-90-72
Астана (7172)727-132
Астрахань (8512)99-46-04
Барнаул (3852)73-04-60
Белгород (4722)40-23-64
Брянск (4832)59-03-52
Владивосток (423)249-28-31
Волгоград (844)278-03-48
Вологда (8172)26-41-59
Воронеж (473)204-51-73
Екатеринбург (343)384-55-89
Иваново (4932)77-34-06

Ижевск (3412)26-03-58
Иркутск (395)279-98-46
Казань (843)206-01-48
Калининград (4012)72-03-81
Калуга (4842)92-23-67
Кемерово (3842)65-04-62
Киров (8332)68-02-04
Краснодар (861)203-40-90
Красноярск (391)204-63-61
Курск (4712)77-13-04
Липецк (4742)52-20-81
Киргизия (996)312-96-26-47

Магнитогорск (3519)55-03-13
Москва (495)268-04-70
Мурманск (8152)59-64-93
Набережные Челны (8552)20-53-41
Нижний Новгород (831)429-08-12
Новокузнецк (3843)20-46-81
Новосибирск (383)227-86-73
Омск (3812)21-46-40
Орел (4862)44-53-42
Оренбург (3532)37-68-04
Пенза (8412)22-31-16
Казахстан (772)734-952-31

Пермь (342)205-81-47
Ростов-на-Дону (863)308-18-15
Рязань (4912)46-61-64
Самара (846)206-03-16
Санкт-Петербург (812)309-46-40
Саратов (845)249-38-78
Севастополь (8692)22-31-93
Симферополь (3652)67-13-56
Смоленск (4812)29-41-54
Сочи (862)225-72-31
Ставрополь (8652)20-65-13
Таджикистан (992)427-82-92-69

Сургут (3462)77-98-35
Тверь (4822)63-31-35
Томск (3822)98-41-53
Тула (4872)74-02-29
Тюмень (3452)66-21-18
Ульяновск (8422)24-23-59
Уфа (347)229-48-12
Хабаровск (4212)92-98-04
Челябинск (351)202-03-61
Череповец (8202)49-02-64
Ярославль (4852)69-52-93

<https://kez.nt-rt.ru/> || kze@nt-rt.ru

Содержание

| | | |
|----------|---|----------|
| 1 | ОПИСАНИЕ И РАБОТА | 3 |
| 1.1 | Назначение | 3 |
| 1.2 | Технические характеристики | 4 |
| 1.3 | Устройство и работа | 4 |
| 1.4 | Маркировка | 6 |
| 2 | ИСПОЛЬЗОВАНИЕ ПО НАЗНАЧЕНИЮ | 6 |
| 2.1 | Эксплуатационные ограничения | 6 |
| 2.2 | Подготовка изделия к использованию | 7 |
| 3 | ТЕХНИЧЕСКОЕ ОБСЛУЖИВАНИЕ | 8 |
| 4 | ТРАНСПОРТИРОВАНИЕ И ХРАНЕНИЕ | 8 |

Настоящее руководство по эксплуатации распространяется на блок коммуникационный ВСЕ-1-Х ГУКН.423395.002-ХХ.

Руководство по эксплуатации предназначено для изучения блока коммуникационного ВСЕ-1-Х ГУКН.423395.002-ХХ и содержит технические характеристики, описание работы, конструкции и другие сведения, необходимые для правильной эксплуатации и обслуживания, а также монтажа и наладки блока на месте эксплуатации.

1 ОПИСАНИЕ И РАБОТА

1.1 Назначение

Блок коммуникационный ВСЕ-1-Х ГУКН.423395.002-ХХ (далее по тексту – блок ВСЕ-1-Х) предназначен для работы в качестве ведущего блока линейки блоков PLC4. Блок ВСЕ-1-Х является коммуникационным шлюзом между программируемыми логическими контроллерами ВСП-А9-ХХ-Х ГУКН.467444.005-ХХ, ВСЕ-5-Х ГУКН.423395.005-ХХ и блоками ввода-вывода PLC4.

К функциям блока ВСЕ-1-Х относятся:

- опрос блоков ввода-вывода по внутренней шине ввода/вывода;
- обмен данными с контроллерами ВСП-А9-ХХ-Х и ВСЕ-5-Х по интерфейсу RS-422.

Блок ВСЕ-1-Х имеет следующие интерфейсы:

- RS-422;
- RS-232-служебный;

В зависимости от исполнения блок ВСЕ-1-Х может иметь разное число портов RS-422:

- блок коммуникационный ВСЕ-1 ГУКН 423395.002 – один порт RS-422;
- блок коммуникационный ВСЕ-1-2 ГУКН 423395.002-01 – два порта RS-422.

Блок ВСЕ-1-2 предназначен для работы в системах с резервированием и содержит арбитр для обеспечения асинхронной работы по двум портам RS-422.

Блок ВСЕ-1-Х предназначен для использования вне взрывоопасной зоны. Связь с электрооборудованием, расположенным во взрывоопасной зоне, осуществляется по требованиям на взрывозащиту конкретных

видов, согласно комплекту государственных стандартов на взрывозащищенное оборудование.

Блок ВСЕ-1-Х предназначен для непрерывной работы.

Блок ВСЕ-1-Х является составной частью технологического контроллера на базе блоков серии PLC4 с последовательной синхронной шиной ввода/вывода из состава КП ГУКН.421447.004-Х-Х-Х. Полное описание КП данного типа приводится в руководстве по эксплуатации ГУКН.421457.002РЭ на измерительно-управляющую систему на основе программно-технического комплекса «Каскад-САУ» ГУКН.421457.002.

1.2 Технические характеристики

- тип ядра микропроцессора: AVR MCU;
- быстродействие: 20 MIPS;
- тип внутренней шины ввода/вывода: SPI;
- максимальная скорость обмена по внутренней шине ввода/вывода: 300 кбит/с;
- количество опрашиваемых блоков ввода-вывода: до 15;
- интерфейсы: RS-422, RS-232 (x2 для ВСЕ-1-2);
- напряжение питания: 22...26 В;
- ток потребления, не более: 50 мА;
- габаритные размеры: 99x114x22,5 мм;
- масса, не более: 108 г;
- диапазон рабочих температур: от минус 40 до плюс 50 °С;
- способ монтажа: DIN-рейка.

1.3 Устройство и работа

Внешний вид блока ВСЕ-1-Х и расположение разъёмов на корпусе показано на рисунке 1. Разъёмы Х1...Х4 предназначены для подключения интерфейсов RS-422 и RS-232, 10-контактный разъём на боковой поверхности блока служит для подвода питания и обеспечения связи с блоками по внутренней шине.



Рисунок 1 Внешний вид блока BCE-1-X и расположение разъёмов

Светодиоды, расположенные на лицевой стороне корпуса (см. рисунок 1), предназначены для индикации состояния блока:

- светодиод "ПИТАНИЕ" сигнализирует о наличии питания. При наличии внешнего питания и исправности внутренних источников питания горит красным цветом;

- светодиод "Tx" сигнализирует о передаче пакета данных по интерфейсу RS-422. Мигает желтым цветом при каждой передаче;

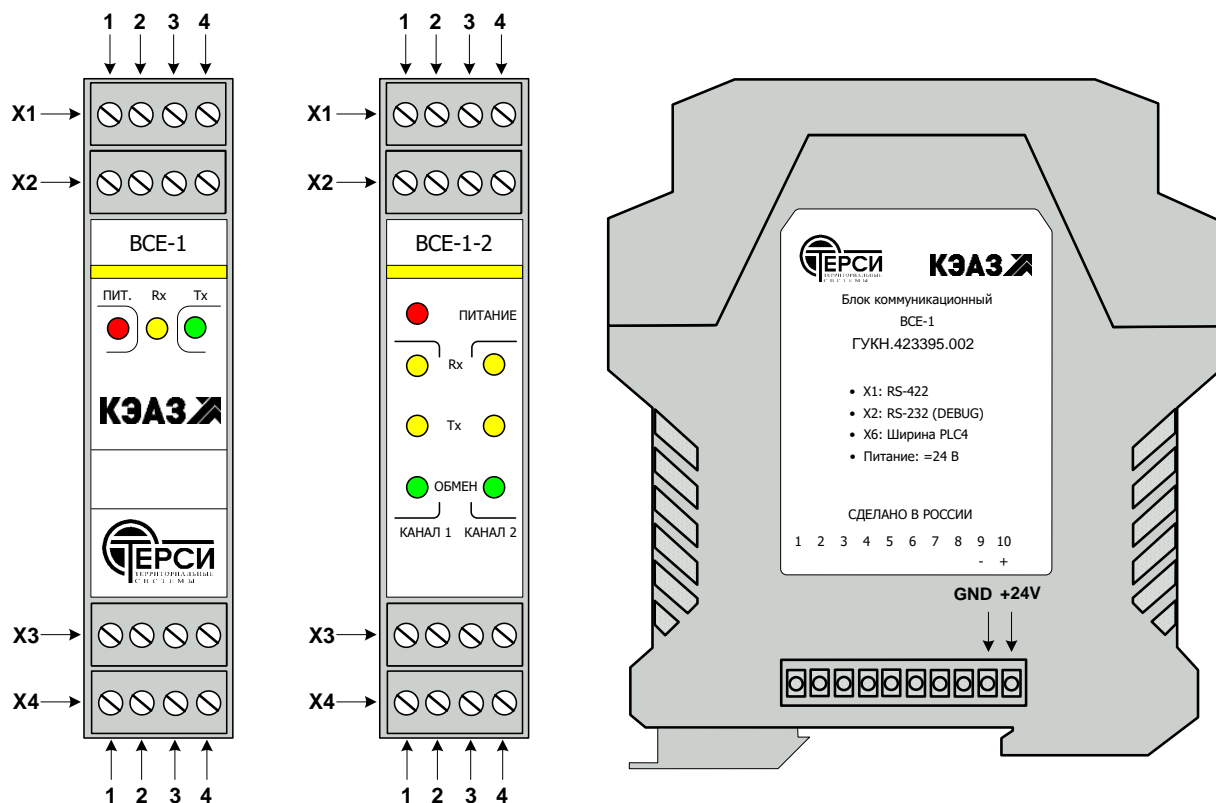
- светодиод "Rx" сигнализирует о приеме пакета данных по интерфейсу RS-422. Мигает желтым цветом при каждом приеме;

- светодиод "ОБМЕН" сигнализирует о предоставлении доступа к внутренней шине ввода/вывода соответствующему каналу RS-422. Информировует о работе арбитра шины блока BCE-1-2;

Переключки J0...J3 предназначены для задания адреса линейки блоков ввода-вывода. Адрес линейки (от 1 до 15) задается в двоичном коде. Если переключка установлена, то соответствующий разряд кода равен «1», отсутствует – «0». Номер переключки соответствует весу разряда двоичного кода. Расположение переключек на плате блока показано на рисунке 2.

Переключки J5, J7....J11 обеспечивают подключение согласующих резисторов к линии RS-422, и устанавливаются на крайнем блоке в конце линии связи.

Переключка J4 предназначена для задания скорости обмена по интерфейсу RS-422. Если переключка установлена - скорость обмена 115200 бит/с, переключка отсутствует – скорость обмена 833000 бит/с.



Рисунок 2 Расположение переключек на плате блока BCE-1-X

1.4 Маркировка

Наклейка с индексом изделия, датой изготовления и серийным номером расположена на печатной плате внутри корпуса блока BCE-1-X.

2 ИСПОЛЬЗОВАНИЕ ПО НАЗНАЧЕНИЮ

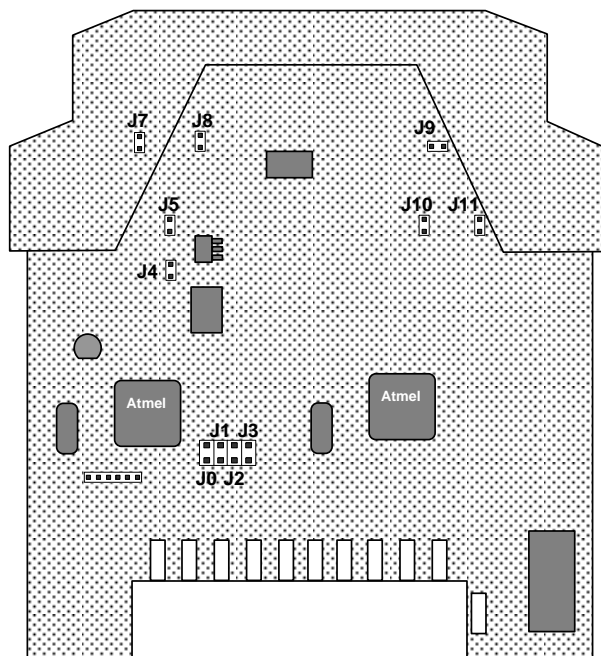
2.1 Эксплуатационные ограничения

Все работы по монтажу, пуско-наладке и техническому обслуживанию блока BCE-1 должны осуществляться подготовленным персоналом эксплуатирующих организаций или специализированными подразделениями предприятия-изготовителя.

К работе с блоком BCE-1 допускаются лица, имеющие квалификационную группу по электробезопасности не ниже III, прошедшие обучение и аттестованные на предмет знаний действующих Государственных и ведомственных документов по безопасности и охране труда, прошедшие местный инструктаж по безопасности труда, а также изучившие следующую документацию:

- Блок коммуникационный ВСЕ-1. Руководство по эксплуатации ГУКН.423395.002РЭ;

- Измерительно-управляющая система на основе программного-технического комплекса «Каскад-САУ». Руководство по эксплуатации ГУКН.421457.002РЭ.

2.2 Подготовка изделия к использованию

Перед использованием блока ВСЕ-1-Х необходимо задать адрес линейки блоков ввода-вывода с помощью перемычек в соответствии с пунктом 1.3 настоящего РЭ. Для этого нужно, нажав на боковые защелки, вытащить плату блока ВСЕ-1-Х с передней панелью из корпуса (см. рисунок 3).



Рисунок 3 Извлечение платы блока из корпуса

После монтажа блока ВСЕ-1-Х на DIN-рейку необходимо подключить цепи питания и интерфейсные линии. Схема подключения показана на рисунке 4.

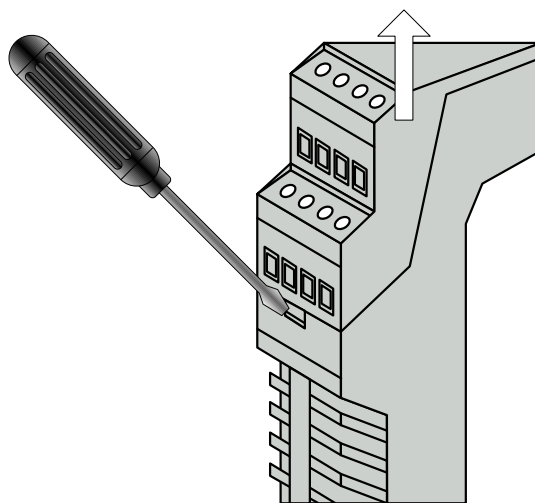

Рисунок 4 Схема подключения блока ВСЕ-1-Х

Для подключения кабелей к разъёмам X1...X4 используются розетки с винтовыми клеммами типа MSTBT 2,5/4-ST (Phoenix Contact, Арт.№1779851). Для подключения питания используется розетка MCVR 1,5/10-ST-3,81 AU (Phoenix Contact, Арт.№ 1893216). Розетки в комплект поставки блока ВСЕ-1-Х не входят и при необходимости заказываются отдельно.

3 ТЕХНИЧЕСКОЕ ОБСЛУЖИВАНИЕ

Блок ВСЕ-1-Х не требует систематического ухода, кроме удаления пыли и загрязнений.

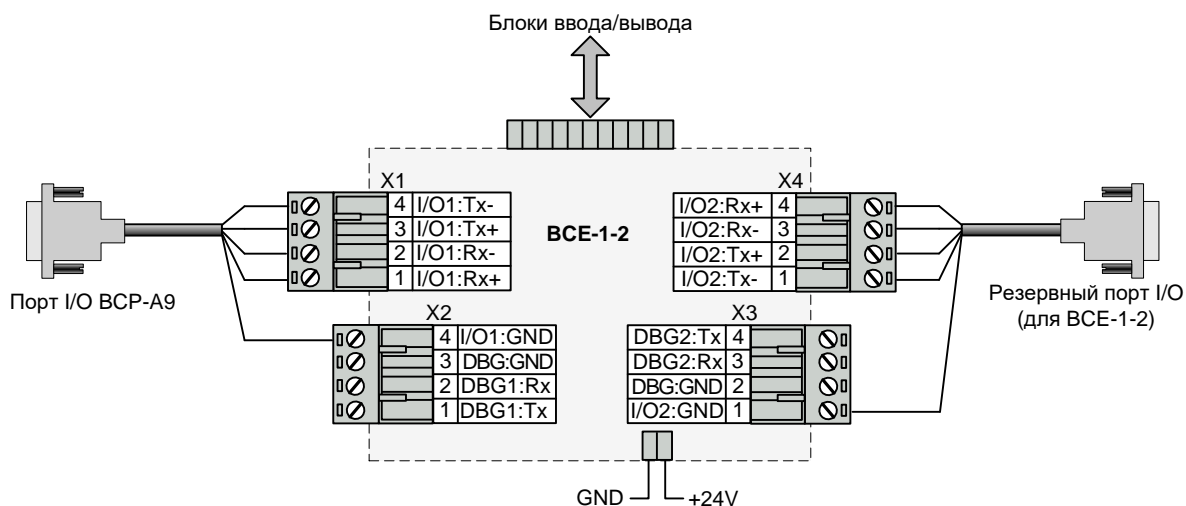
4 ТРАНСПОРТИРОВАНИЕ И ХРАНЕНИЕ

Транспортирование блока ВСЕ-1-Х в упаковке осуществляется любым видом закрытого транспорта без ограничения расстояния, скорости и высоты. Во время погрузо-разгрузочных работ и транспортирования изделие не должно подвергаться резким ударам и воздействию атмосферных осадков.

Общие требования к транспортированию блока ВСЕ-1-Х должны соответствовать ГОСТ 12997-84.

Архангельск (8182)63-90-72
Астана (7172)727-132
Астрахань (8512)99-46-04
Барнаул (3852)73-04-60
Белгород (4722)40-23-64
Брянск (4832)59-03-52
Владивосток (423)249-28-31
Волгоград (844)278-03-48
Вологда (8172)26-41-59
Воронеж (473)204-51-73
Екатеринбург (343)384-55-89
Иваново (4932)77-34-06

Ижевск (3412)26-03-58
Иркутск (395)279-98-46
Казань (843)206-01-48
Калининград (4012)72-03-81
Калуга (4842)92-23-67
Кемерово (3842)65-04-62
Киров (8332)68-02-04
Краснодар (861)203-40-90
Красноярск (391)204-63-61
Курск (4712)77-13-04
Липецк (4742)52-20-81
Киргизия (996)312-96-26-47

Магнитогорск (3519)55-03-13
Москва (495)268-04-70
Мурманск (8152)59-64-93
Набережные Челны (8552)20-53-41
Нижегород (831)429-08-12
Новокузнецк (3843)20-46-81
Новосибирск (383)227-86-73
Омск (3812)21-46-40
Орел (4862)44-53-42
Оренбург (3532)37-68-04
Пенза (8412)22-31-16
Казахстан (772)734-952-31

Пермь (342)205-81-47
Ростов-на-Дону (863)308-18-15
Рязань (4912)46-61-64
Самара (846)206-03-16
Санкт-Петербург (812)309-46-40
Саратов (845)249-38-78
Севастополь (8692)22-31-93
Симферополь (3652)67-13-56
Смоленск (4812)29-41-54
Сочи (862)225-72-31
Ставрополь (8652)20-65-13
Таджикистан (992)427-82-92-69

Сургут (3462)77-98-35
Тверь (4822)63-31-35
Томск (3822)98-41-53
Тула (4872)74-02-29
Тюмень (3452)66-21-18
Ульяновск (8422)24-23-59
Уфа (347)229-48-12
Хабаровск (4212)92-98-04
Челябинск (351)202-03-61
Череповец (8202)49-02-64
Ярославль (4852)69-52-93

<https://kez.nt-rt.ru/> || kze@nt-rt.ru